

SARONGBASIN

CP950/SA

Misure - Sizes Ø 35x18h cm
 misure indicative/approx
 Codice prezzo/Price code 77

Lavandino in legno naturale ricavato dal pieno della radice di Teak. Levigato e cerato. Ogni pezzo è unico.

Basin carved out of teak roots is a bowl made of reclaimed wood. Each piece is one of a kind.

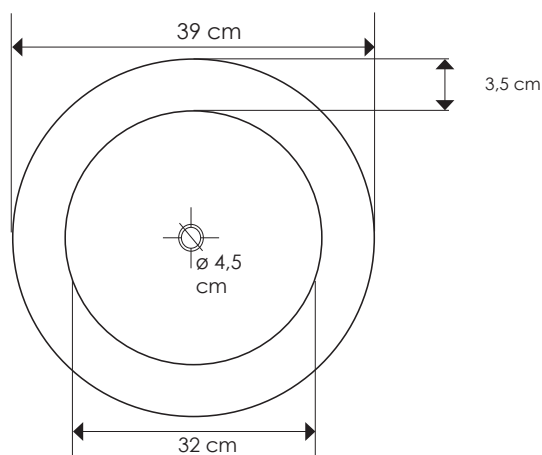

misure approssimative / the size are approximate

SODOTEAK / SARONG / BANTUL

Note:

Ogni pezzo è un esemplare unico. Le sfumature di colore variano per ogni lavabo.
A disposizione servizio fotografico pre-ordine per conferma del prodotto al consumatore finale.

Manutenzione:

Per la pulizia quotidiana utilizzare un panno umido con un detergente neutro o delicato. Non utilizzare materiali abrasivi, detersivi acidi o alcalini o solventi.

Per preservare la bellezza di questo lavandino nel tempo, è raccomandabile non lasciarlo bagnato troppo a lungo. Asciugare con un panno morbido per evitare graffi sulla superficie.

Le macchie create da sostanze chimiche possono essere rimosse utilizzando una spugna abrasiva o carta vetrata, preoccupandosi di cerare successivamente la superficie. Cere ed olio possono essere acquistati separatamente

Cipi garantisce l'articolo solo nel rispetto delle presenti istruzioni.

TBN:

each piece is one of a kind. Colour shade of each basin are different. **Pictures of consoles available can be provided to customer in order to finalise the order**

Maintenance:

wipe with a humid cloth and a neuter or mild detergent o a daily basis. Do not use acid or alkaline detergents. Do not use abrasive sponges. Do not use solvents.

Stains caused by chemicals can be removed with an abrasive sponge or sandpaper; afterwardsm wax the treated surface. Wax and oil can be purchased separately. .

Cipi warranty is applicable only when the above mentioned instructions are followed