

## TRABOCCHETTOBASIN

CP950/TB

Misure - Sizes 40x40xh.13 cm

Codice prezzo/Price code 73B

Lavandino da appoggio quadrato realizzato in composto di resina, polveri minerali e pigmenti con piastra copriscarico.

Disponibile nei colori bianco e grigio elefante.

*Resin countertop sink with removable plate hiding the central drain.*

*Available white and elephant grey.*

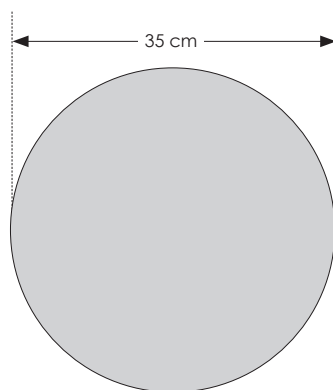
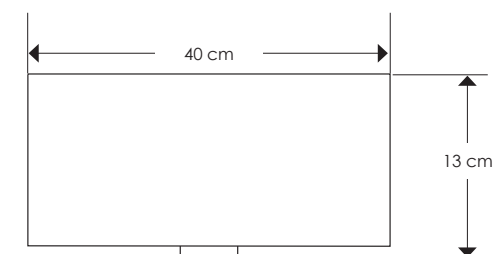
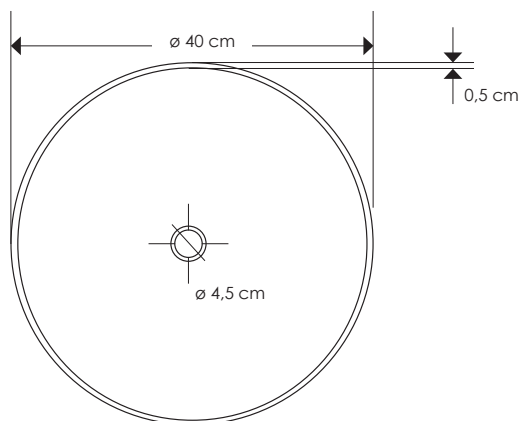

## TRABOCCHETTOROUNDBASIN

CP950/TBR

Misure - Sizes 40xh.13 cm

Codice prezzo/Price code 73B

Lavandino da appoggio quadrato realizzato in composto di resina, polveri minerali e pigmenti con piastra copriscarico.

Disponibile nei colori bianco e grigio elefante.

*Resin countertop sink with removable plate hiding the central drain.*

*Available white and elephant grey.*

### TRABOCCHETTOBASIN

**Note:** Piccole differenze di spessore, lievi irregolarità nella superficie o micro-pori non condizionano il normale utilizzo del lavandino e non sono da considerarsi come difetti ma sono proprie dell'utilizzo della poliresina e della lavorazione artigianale, così come normali vanno considerate piccole variazioni di tono.

**Manutenzione:**

Pulire con detersivi non aggressivi, non usare candeggina né prodotti in polvere. Non usare spugne abrasive e risciacquare con cura.

Questo materiale è leggermente poroso ed incline ad assorbire macchie create da sostanze chimiche (acidi, candeggina, acetone, diluenti etc...). Utilizzare solo detersivi delicati e sciacquare abbondantemente dopo la pulizia.

Questi materiali sono sensibili alle alte temperature (60° C), sconsigliamo quindi di versare acqua bollente direttamente nel lavandino, così da evitare possibili screpolature. Nella sola versione BIANCA, graffi e lievi segni superficiali sono ripristinabili passando la spugna abrasiva sulla parte con movimento circolare. E' sconsigliata l'esposizione all'esterno

*Cipi garantisce l'articolo solo nel rispetto delle presenti istruzioni.*

**TBN:** Small differences in thickness and colour shade, light irregularities of the surface or micro pores are not to be considered as defects, but they are distinctive features of the hand-crafted basin.

**Maintenance:** Wipe with non-aggressive cleanser, do not bleach, do not use powder detergents. Do not use abrasive sponges. Rinse thoroughly.

Slightly porous material which is more prone to absorption of stains caused by aggressive chemicals (acids, bleach, acetone, diluents, and similar...). Use only mild cleanser, then rinse thoroughly.

Properties of these materials can be affected by high temperatures (60°C), in order to avoid the appearance of small cracks, do not pour boiling water in the basin.

In the WHITE version only: Scratches and light surface marks can be restored only by wiping in circle the affected part with an abrasive sponge.

Not suitable for outdoor use..

**Cipi warranty is applicable only when the above mentioned instructions are followed**